



Mölkky (finnisches Wurfspiel)

2 bis 6 Spieler*innen | ab 6 Jahren | 10 bis 20 Minute

Material

12x nummerierte Hölzer (h = 15 cm; Ø = 6 cm) 1x Wurfholz (h = 22,5 cm; Ø = 6 cm) auch Mölkky genannt; Stift, Zettel und ggf. Klemmbrett, um die Punkte zu notieren; 1x kurzes Seil zum Markieren der Startzone; ggf. weitere Seile und / oder Pylonen zur Spielfeldbegrenzung.

Spielaufbau – Grundspiel

- Die nummerierten Hölzer (1 bis 12) werden aufgestellt - wie auf der Abbildung dargestellt
- Eine Startzone (Wurflinie oder Wurfkasten) wird 3,50 m von den Hölzern entfernt markiert

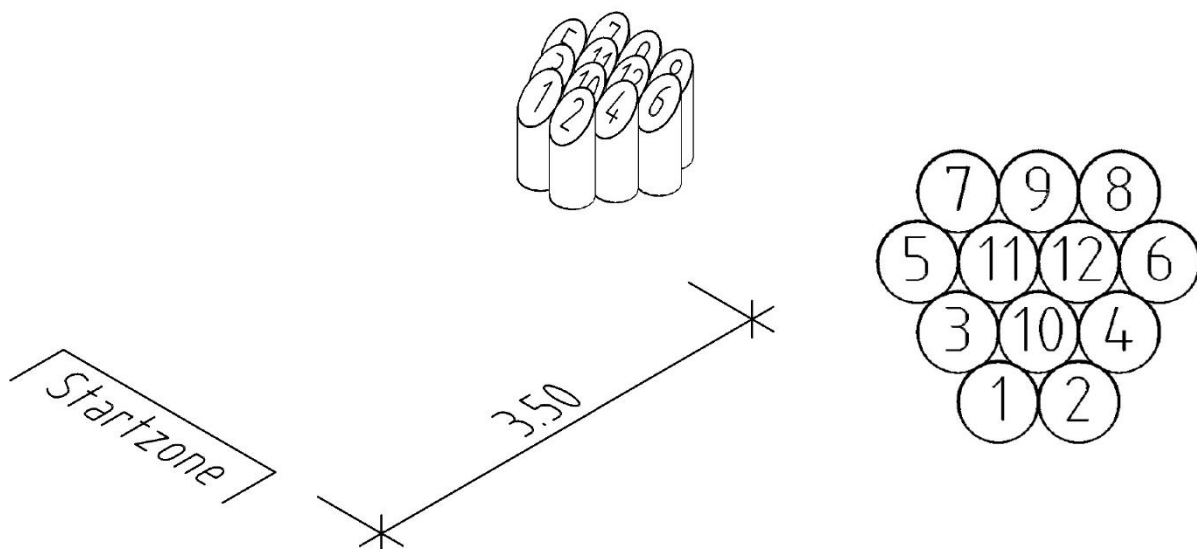

Spielablauf – Grundspiel

Die Spieler*innen werfen nacheinander in einer vorher festgelegten Reihenfolge den Mölkky auf die Hölzer und versuchen sie umzustößen. Alle Wurfarten sind dabei erlaubt. Nach jedem Wurf werden die Hölzer an der Stelle, an der sie umgefallen sind, wieder aufgestellt. Danach ist der*die Nächste an der Reihe. Ein Holz gilt als umgeworfen, wenn es vollständig auf dem Boden liegt.

Wer als erstes genau 50 Punkte erreicht, gewinnt. Wer die 50 Punkte überschreitet, fällt auf 25 Punkte zurück. Passiert dies dreimal, scheidet der*die Spieler*in in dieser Runde aus. Die Punkte werden nach jedem Wurf wie folgt vergeben:

- Ein gefallenes Holz gibt die Punkte, die auf dem jeweiligen Holz stehen
- Mehrere Hölzer geben Punkte entsprechend der Anzahl der umgeworfenen Hölzer -
Beispiel: 3 umgeworfene Hölzer = 3 Punkte

Spielfeld und Turniere

Mehrere Spielfelder nebeneinander können durch eine Spielfeldbegrenzung getrennt werden. Dadurch wird verhindert, dass sich Hölzer der verschiedenen Spiele miteinander mischen. Falls eins der nummerierten Hölzer bei einem Wurf aus dem Spielfeld geschleudert wird, wird es an der Stelle, an der es das Spielfeld verlassen hat, nach dem Wurf wieder aufgestellt. Das Spielfeld





sollte eine Größe von mindestens 4,00 m in der Breite und 8,00 m in der Länge haben, ist aber natürlich anpassbar 😊

Weitere Spielvarianten – Mölkkout

Mölkkout eignet sich, um eine endgültige Entscheidung zwischen Mannschaften herbeizuführen. Dazu werden die Hölzer mit den Nummern in folgender Reihenfolge hintereinander aufgestellt: 6, 4, 12, 10, 8. Das Holz mit der Nummer 6 steht 3,50 m von der Wurflinie entfernt. Die übrigen Hölzer haben untereinander den Abstand von der Länge des Wurfholzes, also ca. 15 cm (siehe Abbildung).

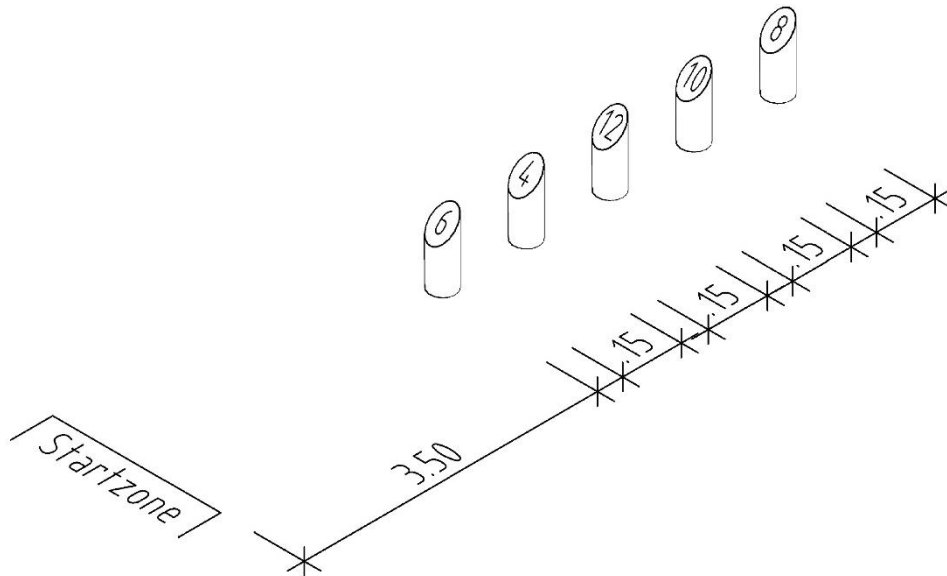

Per Münzwurf, Schnick-Schnack-Schnuck o.ä. wird gelost, welche Mannschaft beginnt. Bei Mannschaften mit 1-2 Spieler*innen wirft jede*r zweimal. Sonst nur einmal. Geworfen wird nach folgender Reihenfolge (Team A und B):

- Mannschaften mit jeweils 1 Spieler*in: A BB A
- Mannschaften mit jeweils 2 Spieler*innen A BB AA BB A
- Mannschaften mit jeweils 3 Spieler*innen A BB AA B
- Mannschaften mit jeweils 4 Spieler*innen A BB AA BB A
- ...

Jedes umgeworfene Holz wird an seiner Ausgangsposition innerhalb der Reihe wieder aufgestellt. Die Punktvergabe erfolgt wie im Grundspiel. Genau ein umgeworfenes Holz gibt die Punkte, die auf dem Holz stehen. Zwei oder mehr Hölzer geben die Punkte entsprechend der Anzahl der umgeworfenen Hölzer. Es gewinnt die Mannschaft, die die meisten Punkte erzielt hat, nachdem alle geworfen haben.

Links / Quellen:

<https://www.molky.world/de/molky-spiel> - ausführliche Informationen, auch Geschichtliches

<https://www.molky.world/de/molky-spielregeln> - vollständiges Regelwerk

